

Sitzidentifizierung MSG90.5PG



Typenschild

INHALTSVERZEICHNIS

Sitztyp (A), Actros

Das Typenschild vom Fertigungswerk (A1) ist vorn am Sitzunterteil unter dem Faltenbalg angebracht.

Das Typenschild für die Auslieferung (A2) ist hinten an der Konsole angebracht.

Auf dem Typenschild vom Fertigungswerk (A1) sind folgende Angaben (Beispiel):

- Sitztyp = MSG90.5PG.
- Linker Sitz = LI.
- Sachnummer = SACH-NR.
0248: bezeichnet das Herstellungsdatum, im Beispiel die 48. Kalenderwoche im Jahr 2002
- 019: Fertigungsband Nr. 19
- TR00000000000004 = lfd. Produktionsnummer, im Beispiel „4“

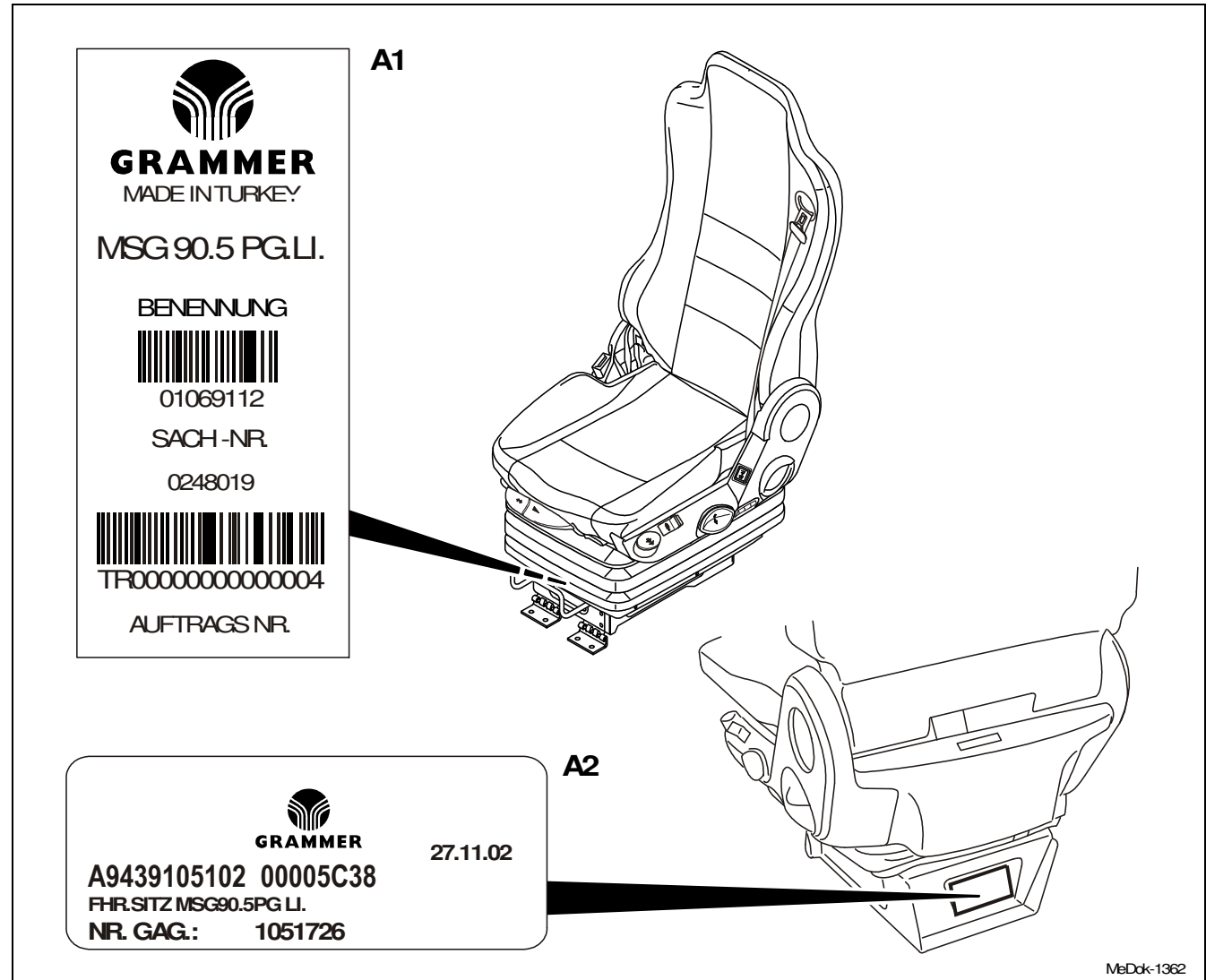

MeDck-1362

Typenschild

Seite 2 von 7

INHALTSVERZEICHNIS



Auf dem Typenschild für die Auslieferung (A2) sind folgende Angaben (Beispiel):

Nummer = A9439105102 00005C38

A943:

Fahrzeugtyp Actros

5C38:

Farbcode

Hersteller-Datum = 27.11.02

Sitztyp = FHR.SITZ MSG90.5PG

Linker Sitz = LI.

Sachnr. GAG.: = 1051726

Hinweis:

Die Nummer und NR. GAG.: ist bei Bestellungen immer anzugeben.
Bei Beanstandungen ist zusätzlich das Auslieferungsdatum immer anzugeben.

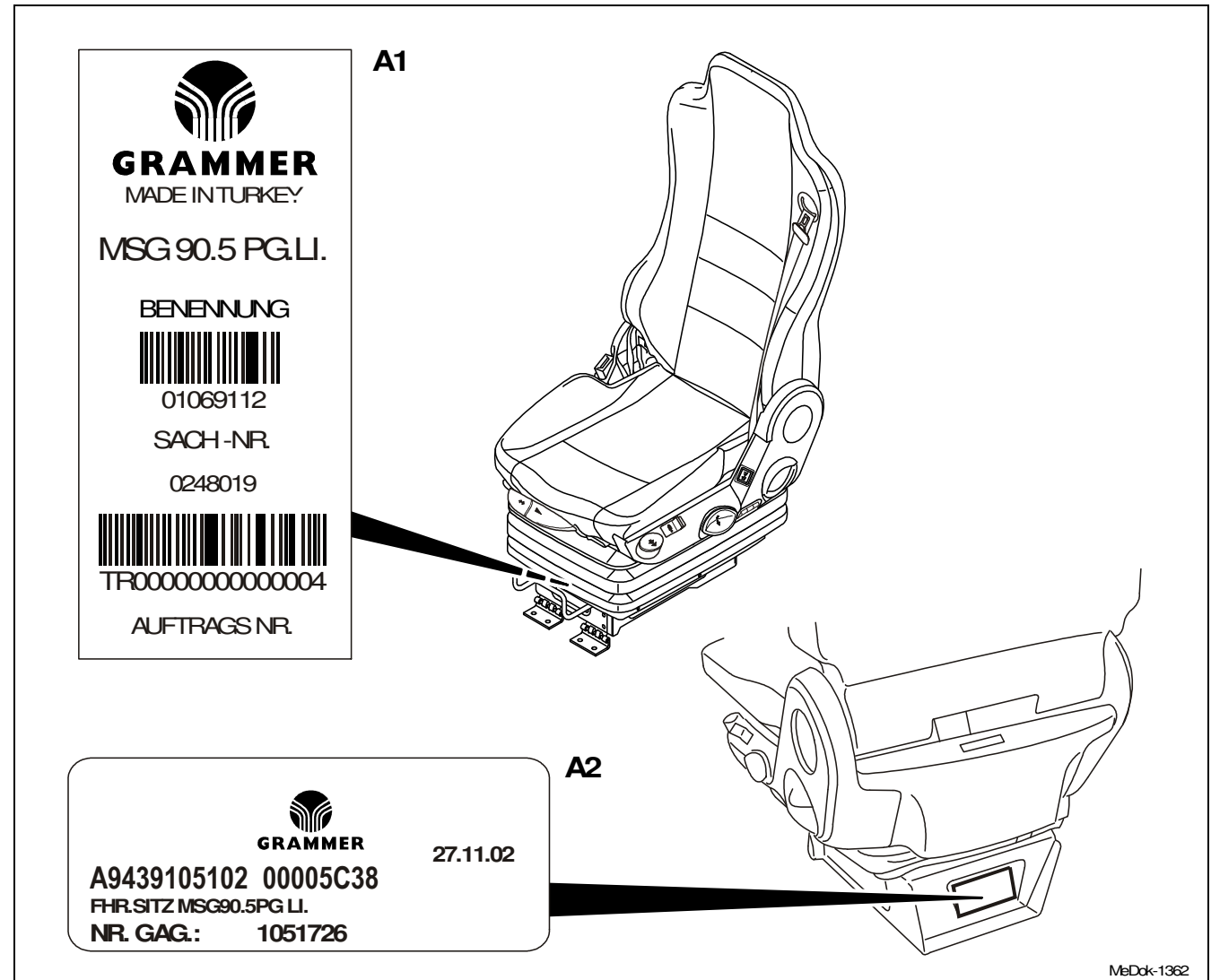

Sitztyp (B), Atego, Axor

Das Typenschild vom Fertigungswerk (B1, Atego, Axor) ist vorn am Sitzunterteil unter dem Faltenbalg angebracht.
 Das Typenschild für die Auslieferung (B2, Axor) ist hinten an der Konsole, für die Auslieferung (B3, Atego) ist seitlich an der Konsole angebracht.

Auf dem Typenschild vom Fertigungswerk (B1) sind folgende Angaben (Beispiel):

- Sitztyp = MSG90.5PG.
- Linker Sitz = LI.
- Sachnummer = SACH-NR.
 0248: bezeichnet das Herstellungsdatum, im Beispiel die 48. Kalenderwoche im Jahr 2002
 019: Fertigungsband Nr. 19

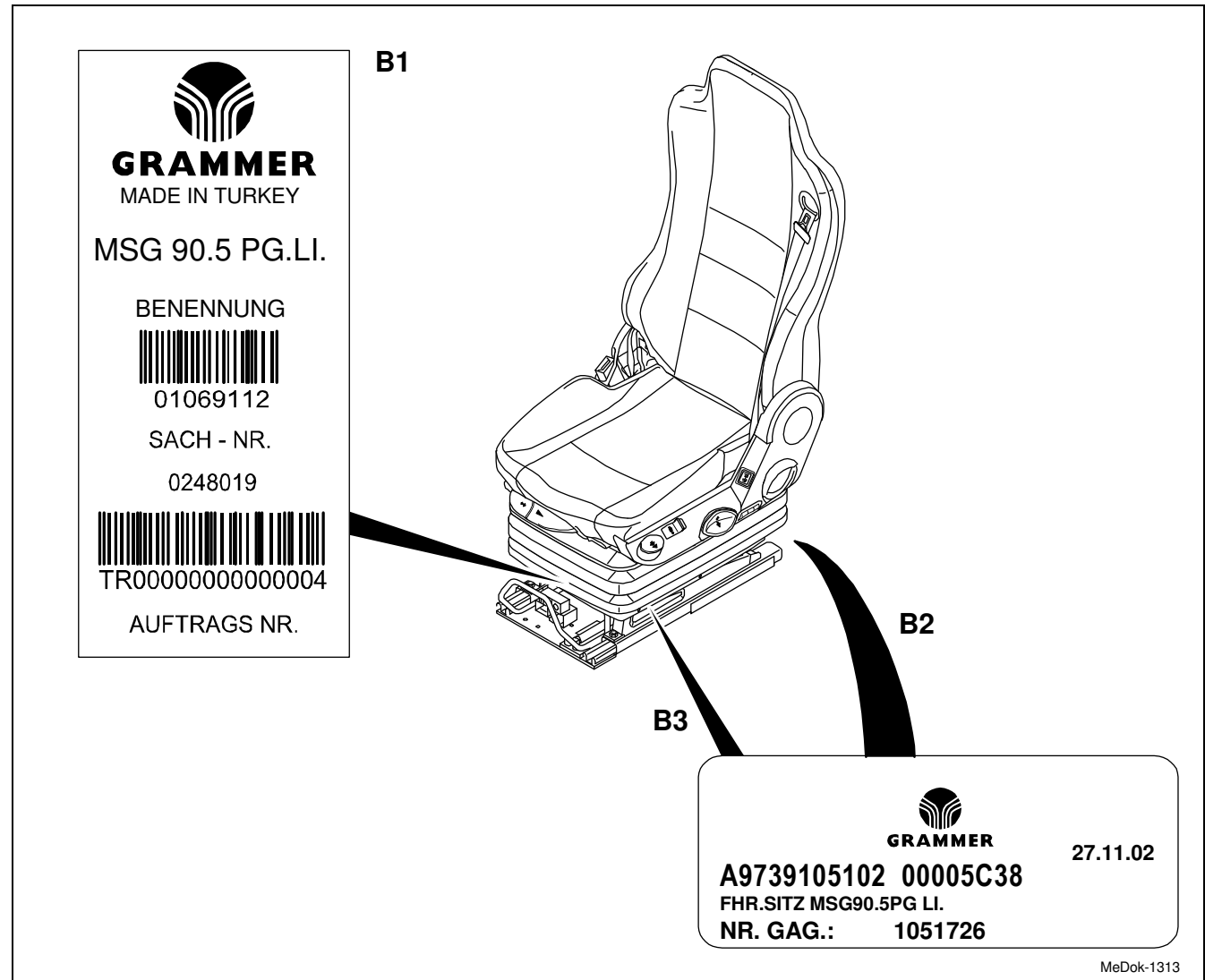

Typenschild



Auf dem Typenschild für die Auslieferung (B2, B3) sind folgende Angaben (Beispiel):

Nummer = A9739105102 00005C38

A973:
Fahrzeugtyp Atego
5C38:
Farbcode

Hersteller-Datum = 27.11.02

Sitztyp = FHR.SITZ MSG90.5PG

Linker Sitz = LI.

Sachnr. GAG.: = 1051726

Hinweis:

Die Nummer und NR. GAG.: ist bei Bestellungen immer anzugeben.
Bei Beanstandungen ist zusätzlich das Auslieferungsdatum immer anzugeben.

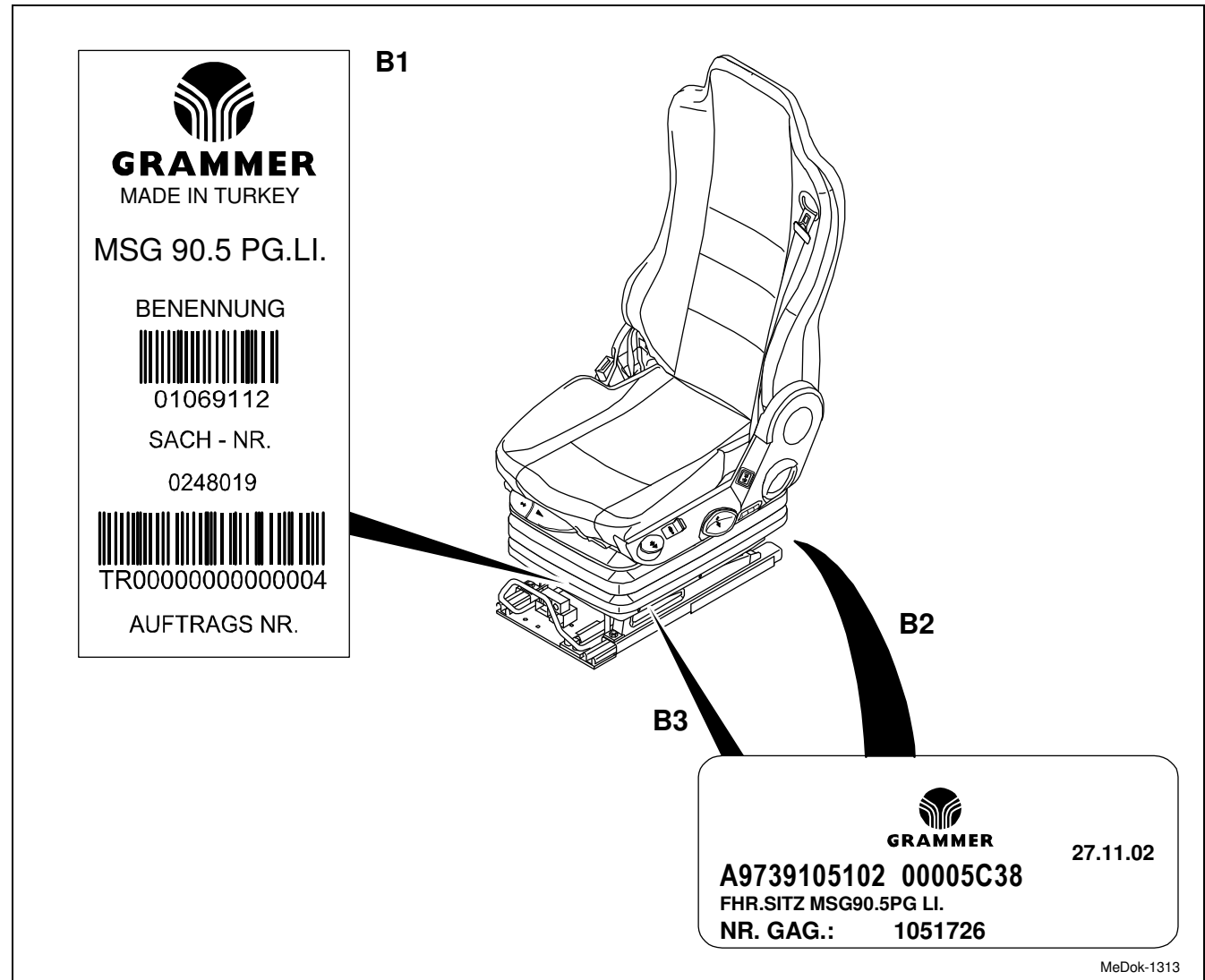

MeDok-1313



Sitztyp (C), Bussitz

Das Typenschild vom Fertigungswerk (C1) ist vorn am Sitzunterteil zwischen dem LV-Hebel angebracht.

Das Typenschild für die Auslieferung (C2) ist vorne zwischen dem LV-Hebel angebracht.

Auf dem Typenschild vom Fertigungswerk (C1) sind folgende Angaben (Beispiel):

- Sitztyp = MSG90.5PG.
- Linker Sitz = LI.
- Sachnummer = SACH-NR.
0248: bezeichnet das Herstellungsdatum, im Beispiel die 48. Kalenderwoche im Jahr 2002
- 019: Fertigungsband Nr. 19
- TR00000000000004 = lfd. Produktionsnummer, im Beispiel „4“

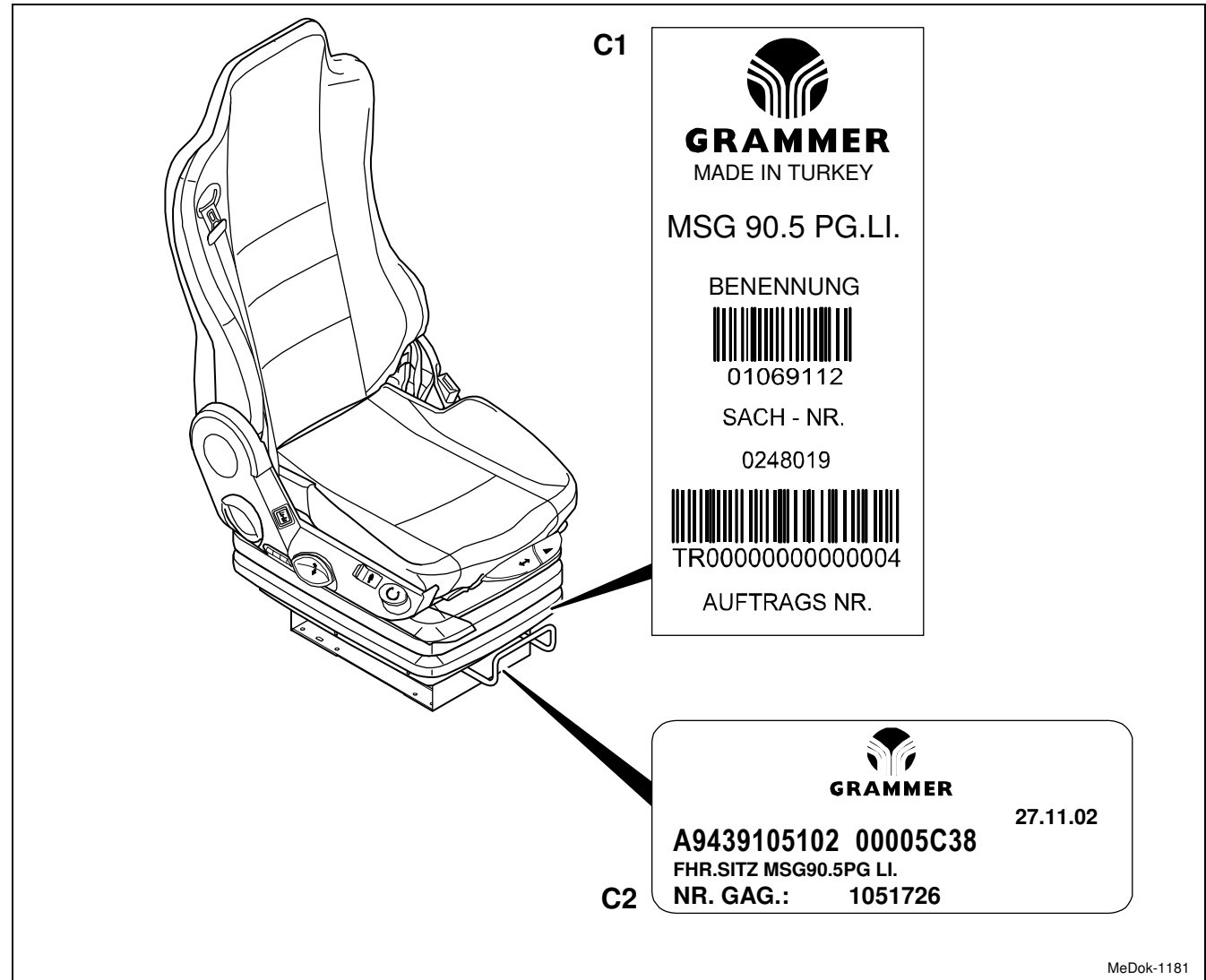

MeDok-1181

Typenschild



Auf dem Typenschild für die Auslieferung (C2) sind folgende Angaben (Beispiel):

Nummer = A9439105102 00005C38

A943:
Fahrzeugtyp Actros
5C38:
Farbcode

Hersteller-Datum = 27.11.02

Sitztyp = FHR.SITZ MSG90.5PG

Linker Sitz = LI.

Sachnr. GAG.: = 1051726

Hinweis:

Die Nummer und NR. GAG.: ist bei Bestellungen immer anzugeben.
Bei Beanstandungen ist zusätzlich das Auslieferungsdatum immer anzugeben.

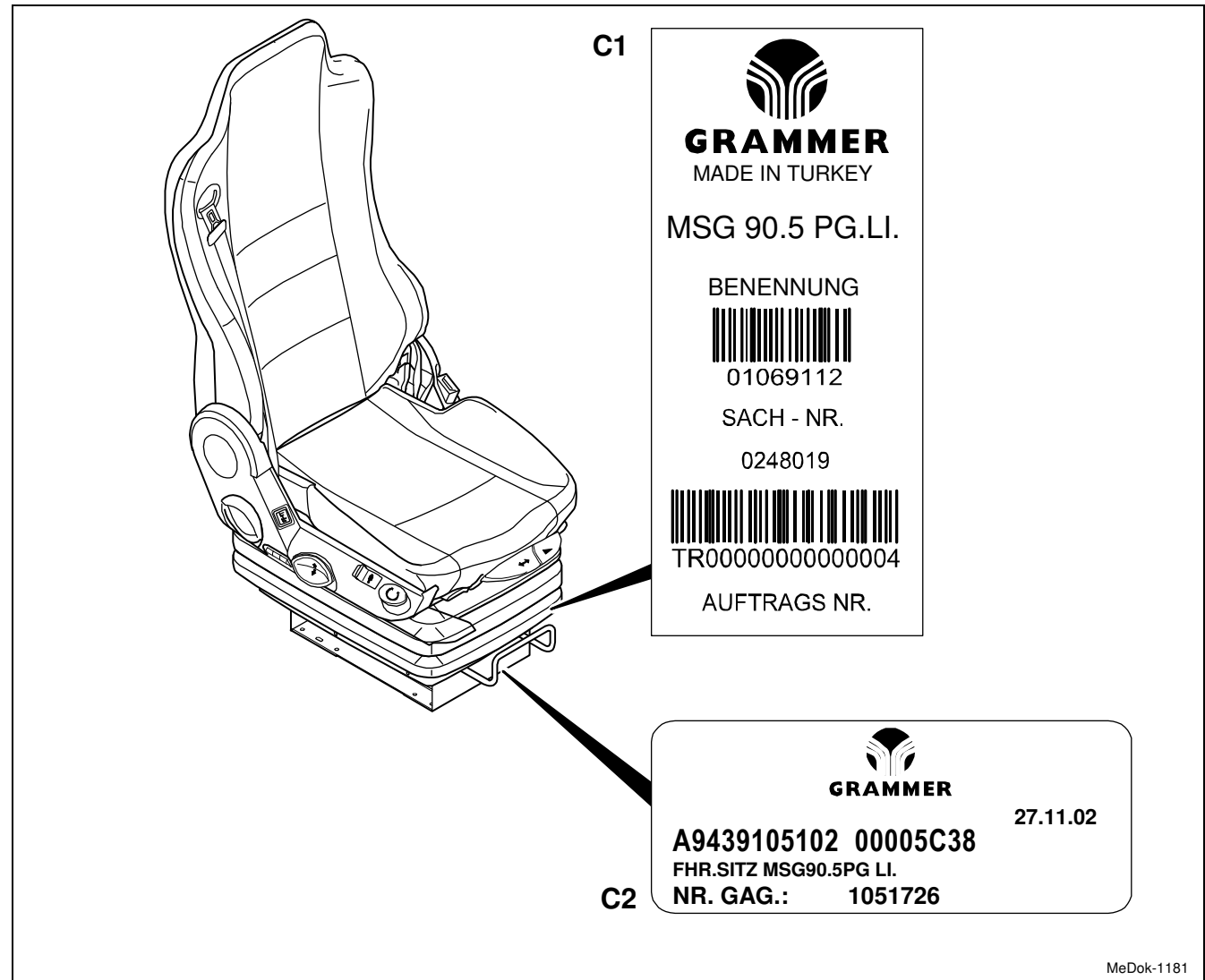

MeDok-1181

Sitztyp (D), Kingman (Vertrieb) und MAN-Luxus, MAN-Comfort

Das Typenschild vom Fertigungswerk (D1) ist vorn am Sitzunterteil zwischen dem LV-Hebel angebracht.

Auf dem Typenschild vom Fertigungswerk, hier auch **Typenschild für die Auslieferung (D1)** sind folgende Angaben (Beispiel):

Sitztyp	=	MSG90.5PG.
Linker Sitz	=	LI.
Sachnummer	=	SACH-NR.
		0248: bezeichnet das Herstellungsdatum, im Beispiel die 48. Kalenderwoche im Jahr 2002
		019: Fertigungsband Nr. 19
TR00000000000004	=	lfd. Produktionsnummer, im Beispiel „4“

D1

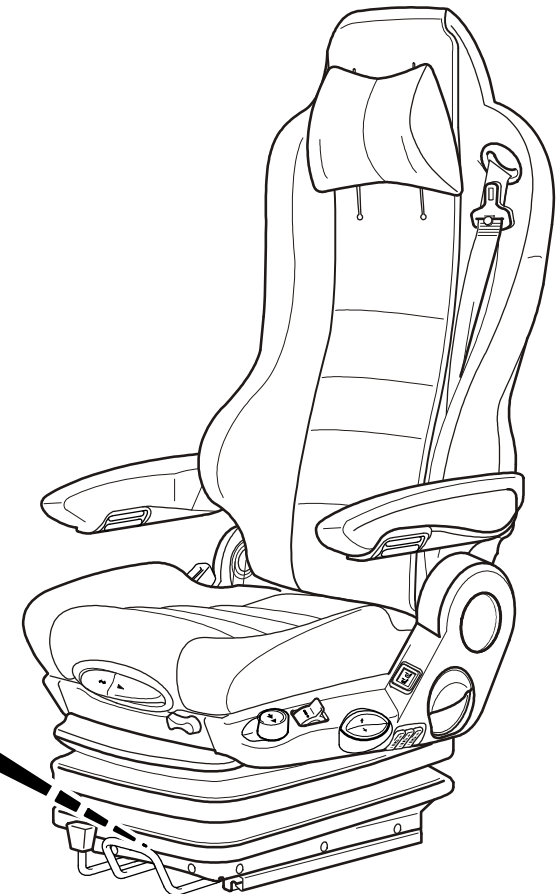

MeDok-1363