



# PRIMO® XL PLUS

Komfortsitz mit  
pneumatischer Federung



# TECHNISCHE DATEN

## PRIMO® XL PLUS

Niedrig aufbauende pneumatische Niederfrequenzfederung für guten Fahrkomfort. Die 110 mm Federweg bauen selbst größte Schwingungen und Stöße sanft ab. Die Federung lässt sich bequem auf Knopfdruck auf das richtige Fahrergewicht einstellen. Das schmale und doch komfortable Oberteil ermöglicht ermüdungsfreies Arbeiten.



Luftfederung



Mechanische Lordosenstütze



Manuelle Gewichtseinstellung

**Features** ● Serienausstattung ○ Optionale Ausstattung

	PRIMO® XL PLUS
<b>Sachnummer Kunstleder Kompressor 12V</b>	<b>1247727</b>
<b>Dämpfer</b> nicht einstellbar	●
<b>Federung</b>	●
Luftfederung mit Kompressor	●
<b>Federweg</b> 110 mm	●
<b>1</b> <b>Gewichtseinstellung</b> 45 - 170 kg, pneumatisch	●
<b>2</b> <b>Längseinstellung</b> 210 mm	●
<b>3</b> <b>Lordosenstütze</b> mechanisch	●

	PRIMO® XL PLUS
<b>4</b> <b>Rückenlehnenneigungseinstellung</b>	●
<b>5</b> <b>Rückhaltesystem</b>	●
<b>Sitzbreite</b>	480 mm
<b>Sitzkontaktschalter</b>	●
<b>ZUSATZAUSSTATTUNG</b>	
<b>6</b> <b>Ablagetasche</b>	○
<b>7</b> <b>Armlehnen</b> neigungseinstellbar	○
<b>Längshorizontalfederung*</b>	○
<b>8</b> <b>Rückenverlängerung</b>	○
<b>9</b> <b>Sitzheizung</b>	○

\*Längshorizontalfederung nicht für Baumaschinen spezifiziert

### Maßangaben (Einbaumaße)

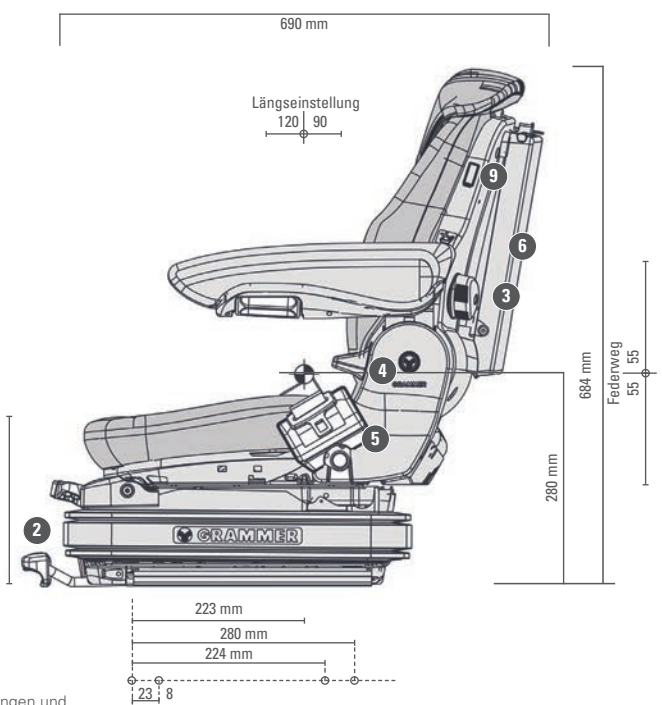
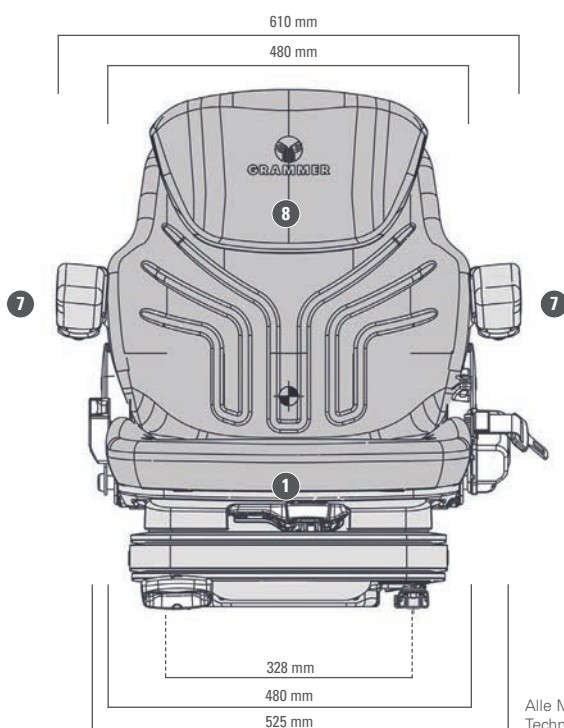

Alle Maße in mm.  
Technische Änderungen und  
Maßabweichungen vorbehalten.