



PRIMO[®] XXM

Standardsitz mit
mechanischer Federung



GRAMMER

TECHNISCHE DATEN

PRIMO® XXM

Primo XXM verfügt über einen leichtgängigen Einstellhebel, damit der Fahrer damit die Gewichtseinstellung in einem Bereich von 45 – bis 170 kg vornehmen kann. Damit wird das Federungsverhalten des Sitzes optimal eingestellt, besonders bei häufigem Fahrerwechsel kommt es darauf an, dass auch ungeübte Nutzer schnell und intuitiv diese wichtige Einstellung vornehmen. Die verlängerte Rückenlehne sorgt in Verbindung mit der Lordosenstütze für Komfort und Support der Wirbelsäule.



Mechanische
Federung



Mechanische
Lordosenstütze



Manuelle
Gewichtseinstellung

Features ● Serienausstattung ○ Optionale Ausstattung

	PRIMO® XXM
Sachnummer Stoff	1293475
Sachnummer Kunstleder	1106231
Dämpfer nicht einstellbar	●
1 Federung	
Mechanische Federung	●
Federweg 80 mm	●
1 Gewichtseinstellung 45 - 170 kg	
Manuell (mechanisch)	●
2 Längseinstellung 210 mm	●
3 Lordosenstütze	
Mechanisch	●

	PRIMO® XXM
4 Rückenlehnenneigungseinstellung	●
5 Rückhaltesystem	●
Sitzbreite	450 mm
Sitzkontaktschalter	●
ZUSATZAUSSTATTUNG	
6 Ablagetasche	○
7 Armlehnen neigungseinstellbar	○
Längshorizontalfederung*	○
8 Sitzheizung	○

*Längshorizontalfederung nicht für Baumaschinen spezifiziert

Maßangaben (Einbaumaße)

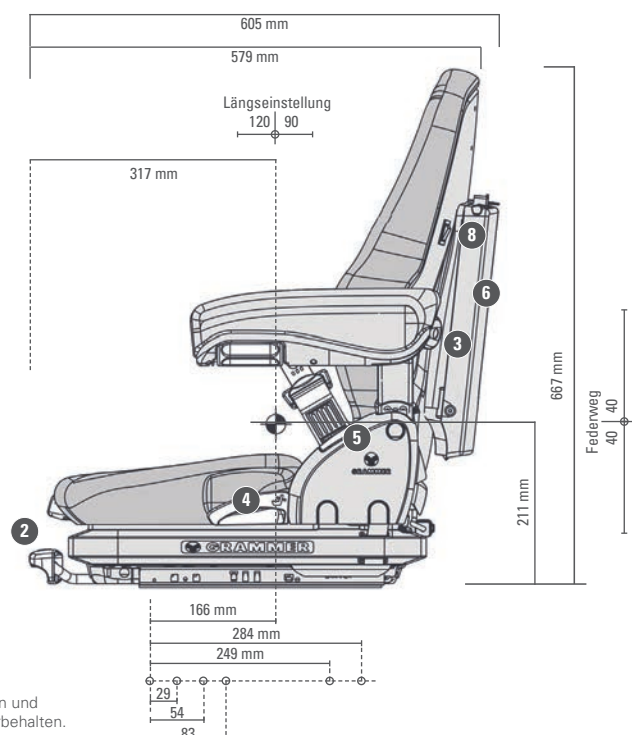
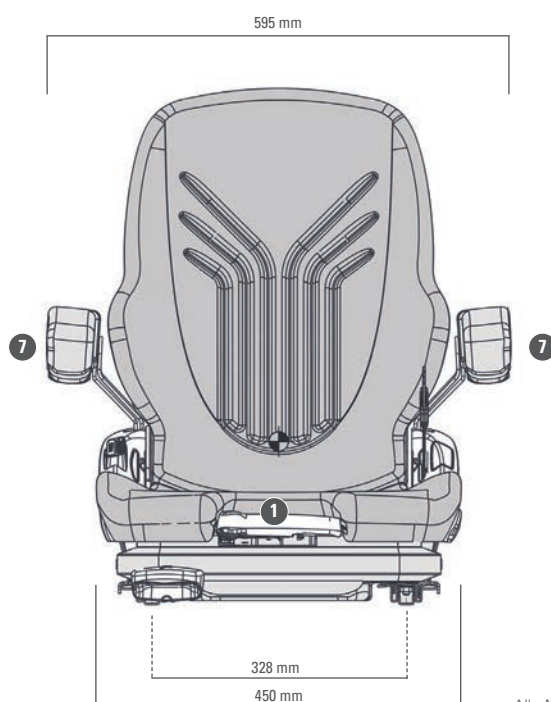

Alle Maße in mm.
Technische Änderungen und
Maßabweichungen vorbehalten.