



UNTERWEGS ZUHAUSE.

ÜBER JEDE DISTANZ.

LINEA[®] & TOUREA[®]

Komfort-Busfahrersitze.



GRAMMER



MIT SICHERHEIT GESUND SITZEN.

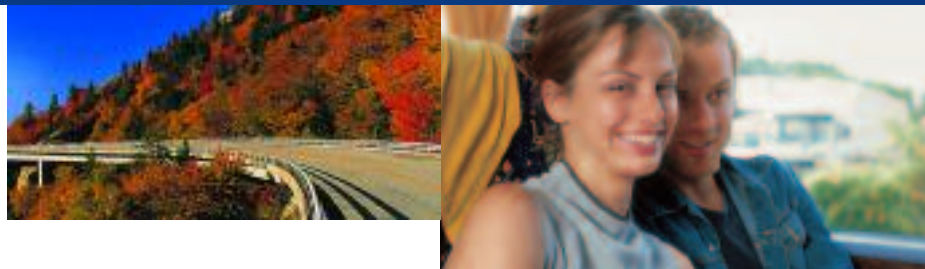

Gesundheit in Fahrt.

Neues Design und Ergonomie pur, unter Bezugstoffen in neuer Optik. Dafür gibt es auch einen neuen Namen: **Linea® für Linienbusse** und **Tourea® für Reisebusse**. Und neue Komfortmerkmale die kein Luxus, sondern tägliche Gesundheitsvorsorge sind. Seitenkontur-Anpassung, pneumatische Lendenwirbelstütze und die wahlweise Rechts- oder Linksanordnung der Bedienelemente – Details einer langen Ausstattungsliste mit genügend Reserven für das Wohlbefinden des Fahrers.

Anpassung mit Niveau.

Die aktive Unterstützung für passive Sicherheit am Busfahrerarbeitsplatz: Mit wenigen Handgriffen zum individuellen Fahrersitz. Die innovativ-ergonomische Grundform mit angenehm zu handhabenden Einstellmöglichkeiten sorgt für eine stets gesunde Sitzposition. Auf Wunsch erleichtert die Dreheinrichtung dem Fahrer das Aussteigen und Bedienen des Kassenterminals im Linienverkehr.

Entspannter Fahrer, entspannende Fahrt.

Jede Fahrt ist für den Busfahrer immer wieder aufs Neue eine verantwortungsvolle Aufgabe. Das bedeutet, er muss jederzeit Herr der Lage sein und sich in unterschiedlichsten Verkehrssituation zurechtfinden. Dafür braucht er einen Fahrersitz, der ihm den Rücken freihält. Angenehm zurückhaltend, mit integrierter Kopfstütze, sorgt das serienmäßig vorhandene Dreipunkt-Rückhaltesystem im Tourea® für Sicherheit ohne die Bewegungsfreiheit einzuschränken. Nur ein entspannter Fahrer kann den Fahrgästen ein entspanntes Fahrt- und Reiseerlebnis bieten.

Design for Use

Durchdacht einfach – die konsequent umgesetzte GRAMMER Bedienphilosophie.

- Die am meisten benutzten Griffe sind in unmittelbarer Reichweite.
- Sämtliche Bedienelemente sind dort platziert, wo sie vermutet werden.
- Die eigenständige Formgebung der Griffe gewährleistet, dass sie einfach durch Berührung wiedererkannt werden.
- Die Bedienungsrichtung ergibt sich praktisch von selbst.

Verjüngte Rückenkontur

Mehr Spielraum für die Ellenbogen bedeutet mehr Bewegungsfreiheit zum Lenken.

Rückenlehnen-Einstellung

Der feinstufige Einstellbereich ermöglicht eine entspannte Sitzhaltung.

Pneumatische Lendenwirbelstütze und Seitenkonturanpassung

Spürbare Entlastung der Wirbelsäule durch perfekten Seitenhalt in Kurven. Und im Zusammenspiel mit der pneumatischen Lendenwirbelstütze ist sie eine wichtige Voraussetzung für eine ergonomisch richtige Körperhaltung.

High Performance

Eine innovative Federung mit neuester Dämpfer- und Steuerungstechnologie: Das reibungsoptimierte System bietet ein Plus an Festigkeit und Steifigkeit und sorgt so für eine höhere Lebensdauer und für besten Federungskomfort.

NEU

Pneumatische Federung

Schwingungen und Stöße werden wirksam von der pneumatischen Federung mit 80mm Federweg absorbiert. So muß niemand auf das PLUS an Komfort und den zusätzlichen Schutz der Wirbelsäule verzichten.

NEU

100mm Höheneinstellung

Durch den neuen Bedienmechanismus mit Mittelposition und 8 Raststufen erhält der Fahrer eine spürbare Rückmeldung bei der Einstellung der Sitzposition.



Integrierte Kopfstütze

Sicherheit für jeden Benutzer, unabhängig von der Körpergröße und ohne aufwendige Einstellarbeit ist die integrierte Kopfstütze immer in der optimalen Position.

Dreipunkt-Rückhaltesystem (Tourea®)

In die Rückenlehne integriert und wegen des angenehmen Tragekomforts auch gerne genutzt, sorgt dieses System für optimale Sicherheit ohne die Bewegungsfreiheit einzuschränken.

LINEA® & TOUREA®



Variable Sitztiefe

Unterstützt ein ergonomisch korrektes Aufliegen der Oberschenkel.

Sitzneigung

Einstellbar in einem Bereich von -6° bis 10°.

Drehadapter Der große Schwenkbereich von 50° rechts und 90° links erleichtert viele Bewegungen und ermöglicht eine bequemere Bedienung des Kassenterminals. oder

Schnellabsenkung Die pneumatische Schnellabsenkung erleichtert das Ein- und Aussteigen.

200 mm Längseinstellung

Für die individuell richtige Entfernung zu Lenkrad und Pedalen.

NEU

Einstellbarer Dämpfer

Egal ob Autobahn oder Schlechtwegstrecke - der einstellbare Dämpfer bürgt für optimalen Federungskomfort.





MIT SICHERHEIT VORAUSSCHAUEND FAHREN.

AUSSTATTUNGSPROGRAMM	LINEA®		TOUREA®	
Sachnummer mit Bezugsstoff	1055649	1077443	1055627	1077442
Bedienelemente rechts	●	●	●	●
Dämpfeinstellung	●	●	●	●
Dreipunkt-Rückhaltesystem	●	●	●	●
Federweg 80 mm	●	●	●	●
Höheneinstellung 100 mm	●	●	●	●
Integrierte Kopfstütze	●	●	●	●
Längseinstellung 200 mm	●	●	●	●
Pneumatische Lendenwirbelstütze	●	●	●	●
Rückenlehneneinstellung	●	●	●	●
Pneumatische Seitenkonturanpassung	●	●	●	●
Sitzkissentiefeinstellung	●	●	●	●
Sitzneigungseinstellung	●	●	●	●
Schnellabsenkung	●	●	●	●
Dreheinrichtung 50° rechts / 90° links		●		●
ZUSATZAUSSTATTUNG				
Armlehnen links/rechts	○		○	
Beckengurt	○		○	
Sitzheizung 24 V	○		○	
Mikrofonhalter	○		○	
Konsole NFAP* für drehbaren Sitz, Höhe 82 mm			1050968	
Konsole NFAP* für nicht drehbaren Sitz, Höhe 144 mm			1049682	
Konsole AFAP** für drehbaren Sitz, Höhe 110 mm			1050969	
Konsole AFAP** für nicht drehbaren Sitz, Höhe 172 mm			1078639	

Sitz-Varianten ohne Bezugsstoff auf Anfrage

*NFAP: Neuer Fahrer Arbeitsplatz **AFAP: Alter Fahrer Arbeitsplatz

● Serienausstattung

○ Optionale Ausstattung

Wichtiger Hinweis:

Die Fahrersitze dürfen nur bei Fahrzeugen verwendet werden, die der Fahrzeugklasse M3 (mehr als 8 Sitzplätze und mehr als 5 Tonnen) entsprechen. Das Modell Tourea ist nur für Fahrzeuge geeignet, die bereits mit einem Sitz mit integriertem 3-Punkt-Gurt ausgestattet oder hierfür spezifiziert sind.

Der Austausch der Sitze darf nur durch autorisiertes Fachpersonal erfolgen und muss den einschlägigen Vorschriften entsprechen!

Alle Maße in mm. Technische Änderungen und Maßabweichungen vorbehalten.

Ab II. Quart. 07 gibt es für die Linea & Tourea High-Performance Sitze neue Sachnummern.

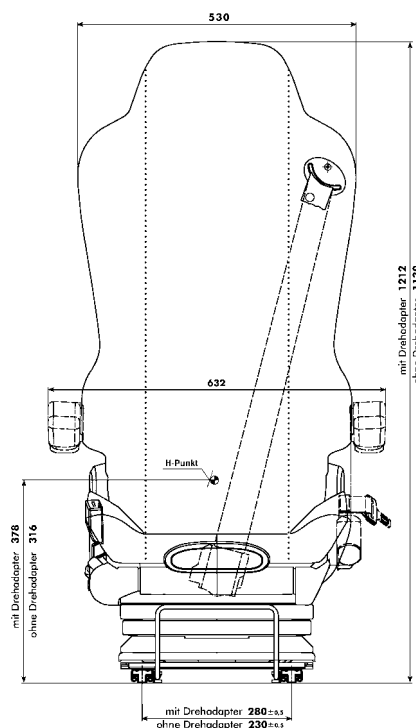

Frontansicht

Maße sind identisch für LINEA® und TOUREA®.

Sitzgelegenheiten, die fit machen.

GRAMMER bietet modernste Sitzsysteme für alle rollenden Arbeitsplätze – ob Traktor, Baumaschine oder Gabelstapler bis hin zu Lkw, Bus und Transporter.

Ergonomisch sinnvoll gestaltet, setzen sie Maßstäbe in puncto Sitz- und Bedienkomfort. Fragen Sie uns – wir informieren Sie gern persönlich.

